

荷役揚重機械

□ 電動チェーンブロック(懸垂型) □

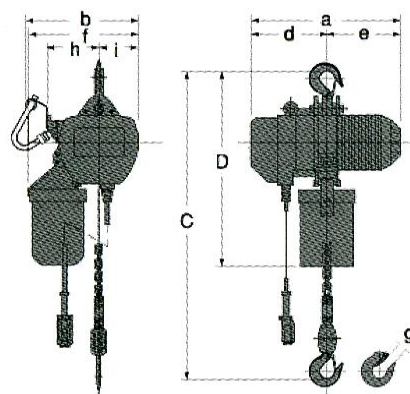

トリリー付



メーカ		式	フタバ	キトー	キトー	キトー	キトー
型			SC-1/2	ER2-010L	ER2-020L	ES028S	ES150S
定格荷重	kg		500	1000	2000	2800	15000
電源	V		単相100	三相200	三相200	三相200	三相200
出力	kW		0.6	0.9	1.8	3.0	3.0×2
定格時間	min		15			30	30
昇降速度	50Hz/60Hz	m/min	4.0 / 4.8	3.5 / 4.2	3.7 / 4.4	4.5 / 5.4	1.8 / 2.1
チェーン径 × 掛数	mm × 本		6.3 × 1	7.7 × 1	10.2 × 1	10.0 × 2	11.2 × 6
揚程 1m 増し 増加重量	kg		0.85	1.33	2.3	4.6	18
寸法	C	mm	570	430	575	945	1520
	D	mm	695	550	630	935	1440
	a	mm	368	589	646	611	626
	b	mm	—	376	427	470	1050
	d	mm	202	291	308	313	—
	e	mm	166	298	338	298	—
	f	mm	393	335	384.5	470	1200
	g	mm	32	31	39	44	79
	h	mm	148	129	160.5	268	—
i	mm	153	118	137.5	106	—	
自重	kg		48	51	89	130	480

□ レバーブロック □

メーカ		式	コンドーテック	フタバ	コンドーテック	フタバ
型			KC-0.75	CV3-0.75	KC-1.5	CV3-1.5
定格荷重	kg		750	750	1500	1500
標準揚程	m		1.5	1.5	1.5	1.5
手動力	N(kg)		140(14.2)	216(22)	234(23.8)	314(32)
チェーン径 × 掛数	mm		6.0 × 1	5.6 × 1	7.1 × 1	7.1 × 1
寸法	a	mm	152	150	175	163
	C	mm	295	275	335	345
	g	mm	32	25	37	32
自重	kg		7	6.2	11	9.5

メーカ		式	フタバ	フジ	キトー	キトー
型			CV3-3.0	YA-320	LB060	LB063
定格荷重	kg		3000	3200	6000	6300
標準揚程	m		1.5	1.5	1.5	1.5
手動力	N(kg)		370(37.7)	363(37)	353(36)	372(38)
チェーン径 × 掛数	mm		9 × 1	9 × 1	9 × 2	10 × 2
寸法	a	mm	190	187	194.5	190
	C	mm	420	420	570	540
	g	mm	39	36	50	50
自重	kg		15.5	15.5	27	26

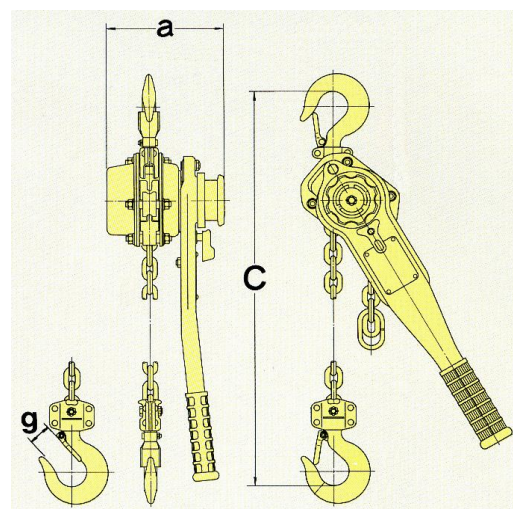

運輸、鉄骨橋梁、土建、造船、炭鉱、林業などあらゆる現場で使用される万能けん引機