

掘削機・掘削付属アタッチメント

□ パワーショベル □

掘削作業範囲図

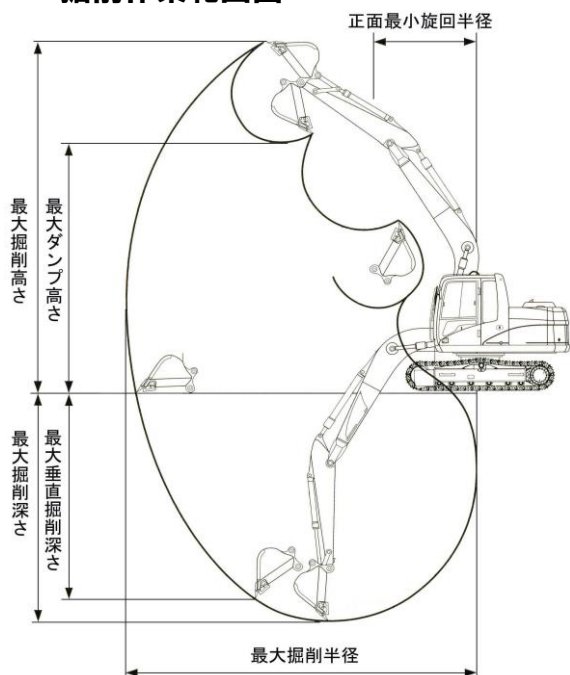

クレーン作業範囲図

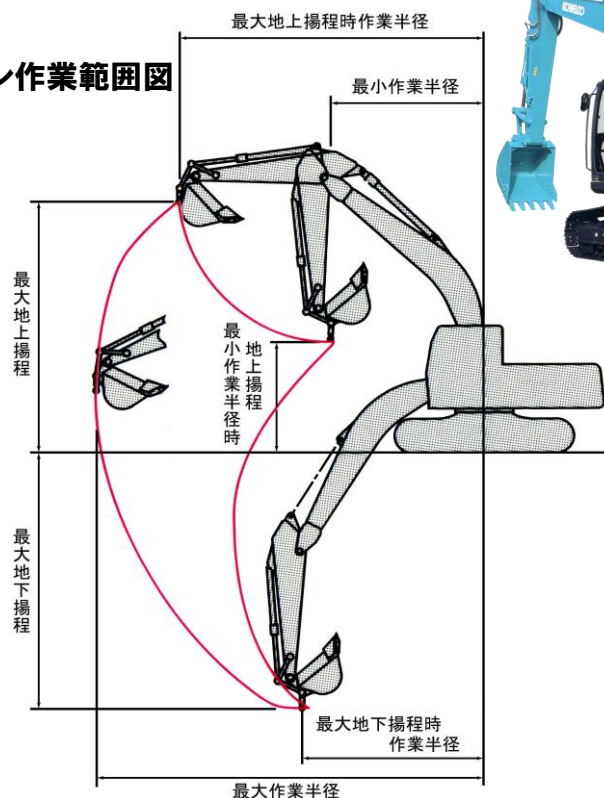

メーカ	型式	日立 ZX70-3	日立 ZX110-3	CAT 312C	コマツ PC120-8	コベルコ SK200-8	CAT 320D	日立 ZX350H-3	
特殊仕様		※クレーン仕様有	※クレーン仕様有	※クレーン仕様有	※クレーン仕様有	※クレーン仕様有	※クレーン仕様有	※ラジコン仕様有	
バケット容量<新JIS山積>	m ³	0.24<0.28>	0.4<0.45>	0.45<0.5>	0.45<0.5>	0.7<0.8>	0.7<0.8>	1.2<1.38>	
標準バケット幅(サイト*カット含)	mm	750	970	990	979	1160	1100	1410	
エンジン型式		AU-4LE2X	AJ-4JJ1X	3064-E3T	SAA4D95LE-5-A	J05E-TA	3066-E3T	AH-6HK1X	
定格出力 / 回転数	kW(ps)/rpm	40.5(55)/2000	69(94)/2000	67(91)/1950	68.4(93)/2200	118(160)/2000	103(140)/1800	202(275)/1900	
最大掘削深さ	mm	4170	5080	5550	5520	6700	6640	7380	
最大掘削高さ	mm	7150	8110	8475	8650	9720	9410	10360	
最大掘削半径	mm	6320	7760	8300	8290	9900	9940	11100	
最大ダンプ高さ	mm	5060	5700	6095	6210	6910	6570	7240	
最大垂直掘削深さ	mm	3730	4110	4970	4950	6100	6050	6420	
正面最小旋回半径	mm	1720	2400	2440	2450	3540	3660	4460	
最大吊り上げ能力	ton×m	1.7×3.0	2.9×3.4	2.9×4.2	2.9×4.0	2.9×6.0	2.9×6.7	-	
最大地上揚程	mm	3570	4220	5110	4830	6350	5760	-	
最大地上揚程時作業半径	mm	3500	4720	5410	4480	6070	6800	-	
最大地下揚程	mm	3230	4020	4260	5210	5900	5840	-	
最大地下揚程時作業半径	mm	2840	3600	4000	3430	3970	4200	-	
最大作業半径	mm	5450	6690	7280	7270	8660	8680	-	
最小作業半径	mm	1820	2260	2600	2020	2820	2480	-	
最小作業半径時地上揚程	mm	2540	2320	2240	2640	3240	2680	-	
走行速度 高速 / 低速	km/h	5.3/3.4	5.5/3.6	5.5/3.8	5.5/2.9	6.0/3.6	5.5/3.5	5.5/3.2	
燃料タンク容量	L	135	250	250	247	370	410	630	
クローラー全長	mm	2765	3340	3490	3610	4170	4075	4650	
シユ幅	mm	450	500	500	500	700	700	600	
最低地上高	mm	360	440	435	400	450	450	500	
寸法 (輸送時)	全長	mm	6080	7280	7570	7590	9450	9400	11000
	全幅	mm	2260	2490	2490	2500	2900	2900	3190
	全高	mm	2600	2740	2825	2875	3030	3030	3270
運転整備重量	kg	6470	10900	12300	12100	19700	20300	33700	